



習志野市制施行 70 周年記念  
第 58 回習志野市民総合体育大会

# 剣道競技

【小学生・中学生・壮年の部】



令和 6 年 9 月 8 日 (日)

習志野市袖ヶ浦体育館

主催：習志野市教育委員会/習志野市スポーツ協会

主管：習志野市剣道連盟

## 【大会進行】

<開 会 式> 9:30

1. 開会の言葉
2. 優勝杯返還 【前年度団体戦優勝】
  - ・小学生の部 / 習志野武道館 A チーム
  - ・中学男子の部 / 東邦大付属東邦中学校
  - ・中学女子の部 / 東邦大付属東邦中学校
3. 会長挨拶 習志野市剣道連盟会長 土橋 武士
4. 来賓御挨拶 習志野市長 宮本 泰介 様  
習志野市議会議長 佐々木 秀一 様  
習志野市教育委員会 小熊 隆 様
5. 審判長注意 三浦 俊哉
6. 選手宣誓 習志野武道館
7. 閉会の言葉

< 公開演武 >

木刀による剣道基本技稽古法

オール大久保剣道部

< 試合開始 > 10:00

・午前、各部門の団体戦を実施

12:00

・昼食（※各会場の進行により変更があります）

13:00

・午後、各部門個人戦を実施

<閉 会 式> 16:30

1. 開式の言葉
2. 成績発表
3. 表彰
4. 講評
5. 閉会の言葉

## 【剣道競技役員】

習志野市剣道連盟 顧問	竹田 徹 / 小高 宏文
習志野市剣道連盟 会長	土橋 武士
習志野市剣道連盟 副会長	植草 清春
競技委員長	植草 清春
習志野市剣道連盟委員	三浦 俊哉／齋藤 和夫／成田 茂／瀧川 晃子／ 磯 將章／関根 秀晴／佐藤 泰之／相原 弘明／ 吉田 智／隈元 博之／吹野 敦志／田宮 実／ 近藤 義紀／山口 航／砂土居 一介／竹之内 健司／ 堀内 則明
審判長	三浦 俊哉
会場主任	第一試合場 : 磯 將章 (午前・午後) 第二試合場 : 田宮 実 (午前・午後) 第三試合場 : 高橋 光悦 (午前・午後) 第四試合場 : 山口 航 (午前・午後)
審判員	(第一試合場) 片岡 邦夫／芳賀 一晃／相原 弘明／古井 宏和／ 隈元 博之／中嶋 周治／古屋 栄 (第二試合場) 金指 昌宏／吉田 智／小川 慧一／浅井 龍矢／ 當重 久美子／中村 泰希／中野 雅貴 (第三試合場) 鳶津 貴之／猪野 将守／肥後 格／若松 昌哉／ 阿部 勝太／松本 慎太郎／浮ヶ谷 俊博 (第四試合場) 高村 明宏／谷口 誠吾／森 慶成／奥井 咲衣／ 近藤 義紀／藤河 直美
会場補助役員	昭和学院昭和秀英高等学校剣道部員／習志野武道館／ 袖ヶ浦剣道同好会／谷津剣道スポーツ少年団／ オール大久保剣道部／鷺沼剣友会
運営協力	各団体指導者・保護者 (会場設営他)

**【競技種目】**

＜ 団 体 戦 ＞

- 1. 小学生の部
- 2. 中学男子の部
- 3. 中学女子の部

＜ 個 人 戦 ＞

- 1. 小学生低学年の部（4年生以下）
- 2. 小学生高学年の部（5年生以上）
- 3. 中学男子の部
- 4. 中学女子の部
- 5. 壮年の部

**【競技上の規定、及び競技方法】**

- 1. 全日本剣道連盟、剣道試合・審判規則、及びその細則により行う。
- 2. 「新型コロナウイルス感染症が収束するまでの暫定的な試合審判法」に則る。

**3. 団体戦の進行**

- ① トーナメント方式、小学生 2 分三本勝負、中学生は 3 分三本勝負。
- ② チームの勝敗は、勝者数法とし、勝者数が同数の場合は取得本数により、取得本数も同数の場合には代表者戦によって勝敗を決する。
- ③ 代表者戦は 2 分一本勝負で行い、時間内に勝敗が決しない場合には延長戦 2 分を 3 回まで行う。それでも勝敗が決しない場合には面を一旦取り、3 分の給水時間を設け、以降、この繰り返しで勝敗が決するまで行う。
- ④ 代表者の選定はそれまでの戦績を問わず自由に決めることができる。

**4. 個人戦の進行**

- ① トーナメント方式、小学生・中学生ともに 2 分三本勝負、壮年の部は 3 分三本勝負。
- ② 各部門、時間内に勝敗が決しない場合には、2 分一本勝負の延長戦を 1 回行い、それでも勝敗が決しない場合には判定により勝敗を決する。
- ③ 各部門、準決勝からの延長戦については 2 分一本勝負の延長戦を 3 回行い、時間内に勝敗が決しない場合には面を一旦取り、3 分の給水時間を設け、以降、この繰り返しで勝敗が決するまで行う。

**【試合進行順と試合場】**

＜第一試合場＞

- 1. 団体・小学生の部①
- 2. 個人・小学生高学年の部
- 3. 個人・壮年の部

＜第二試合場＞

- 1. 団体・中学生男子の部
- 2. 個人・中学生男子の部

＜第三試合場＞

- 1. 団体・小学生の部②
- 2. 個人・小学生低学年の部

＜第四試合場＞

- 1. 団体・中学生女子の部
- 2. 個人・中学生女子の部

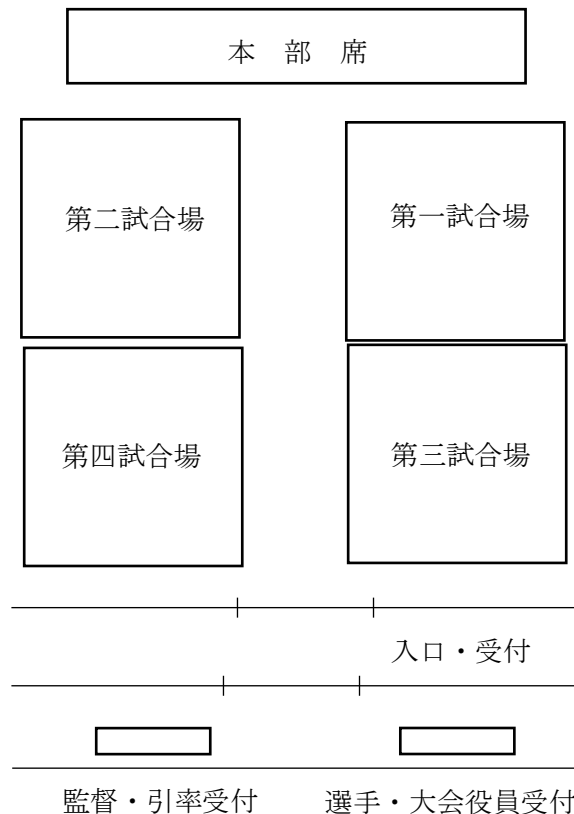

【大会組合せ】

【団体戦】小学生の部(第一・第三会場)

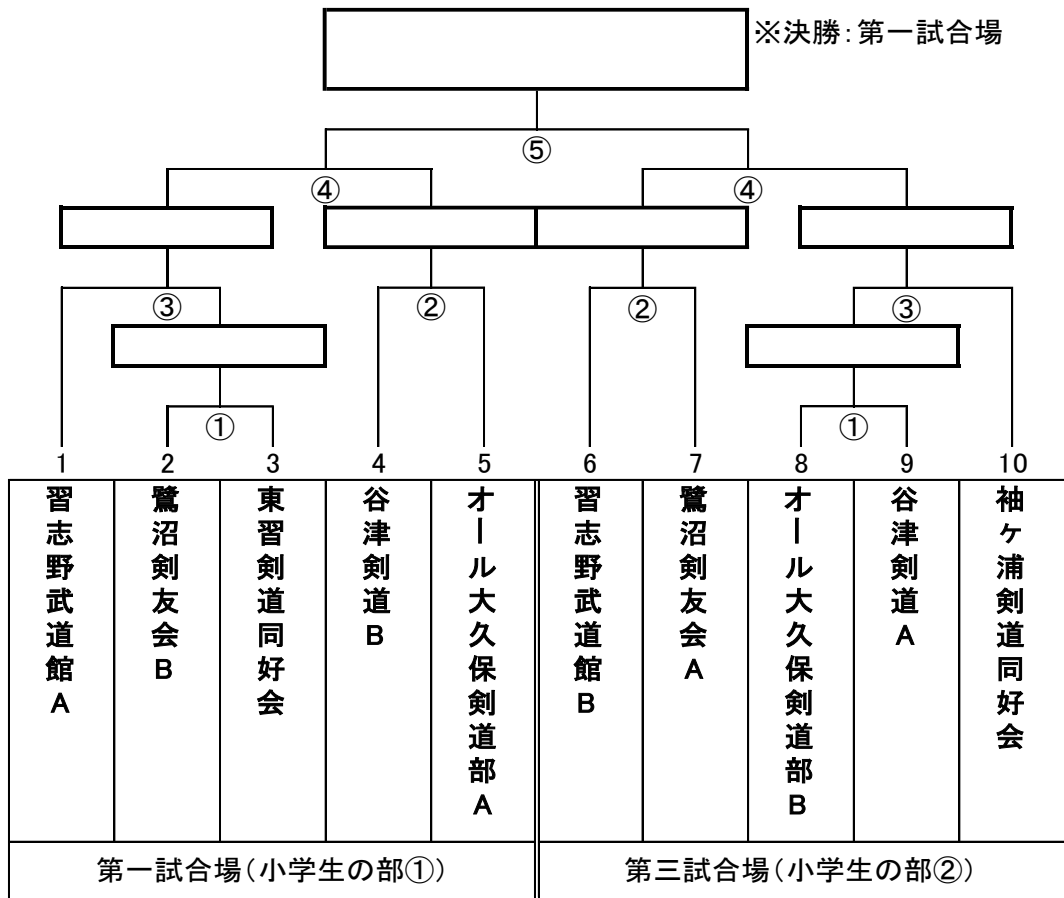

【団体戦】中学男子の部(第二会場)

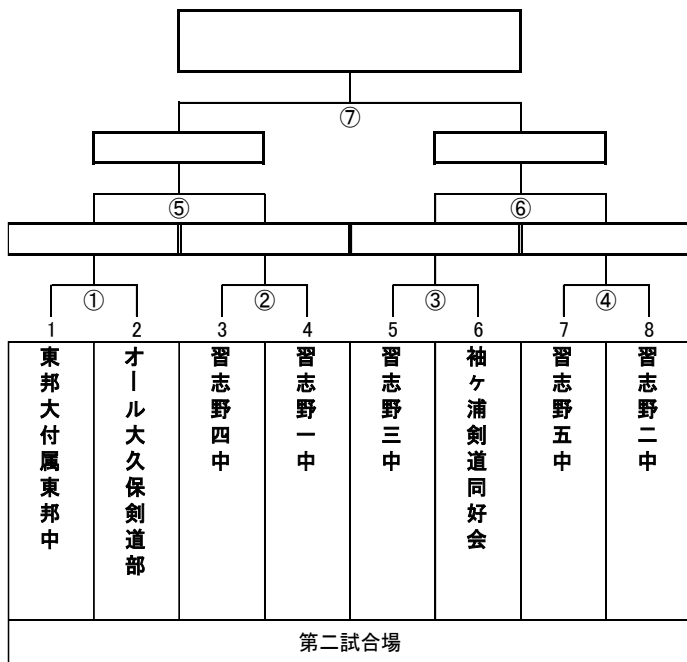

【団体戦】中学女子の部(第四会場)

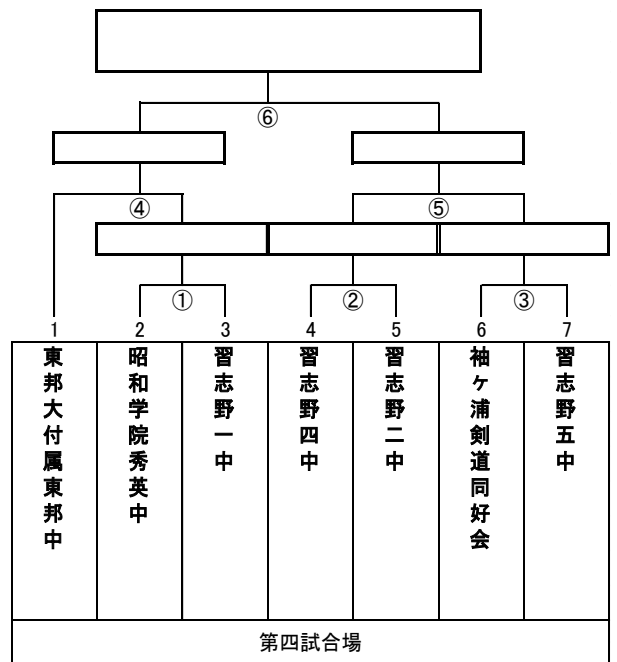

# 【個人戦】小学生低学年の部

<第三試合場>

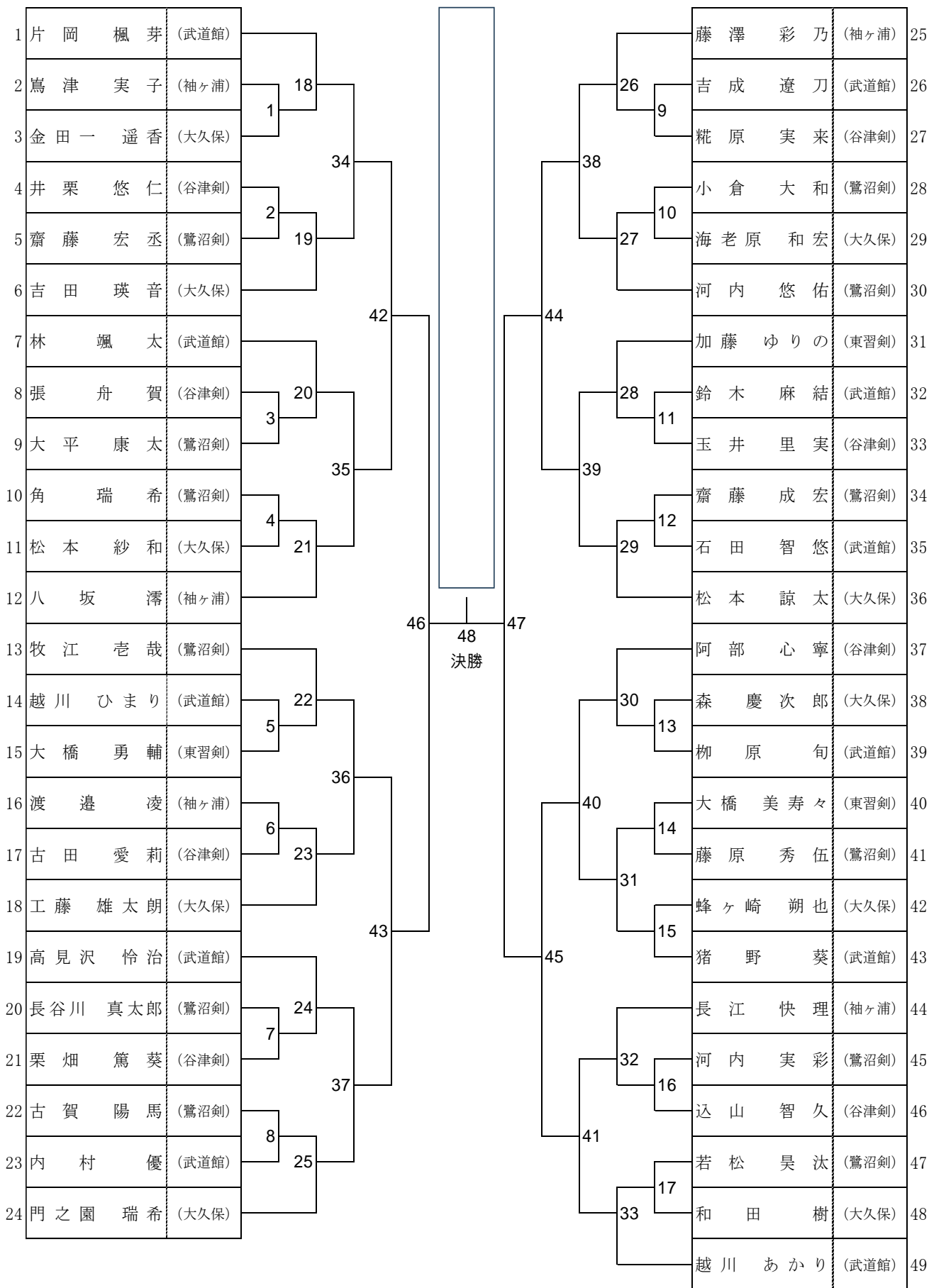

### 【個人戦】小学生高学年の部

<第一試合場>

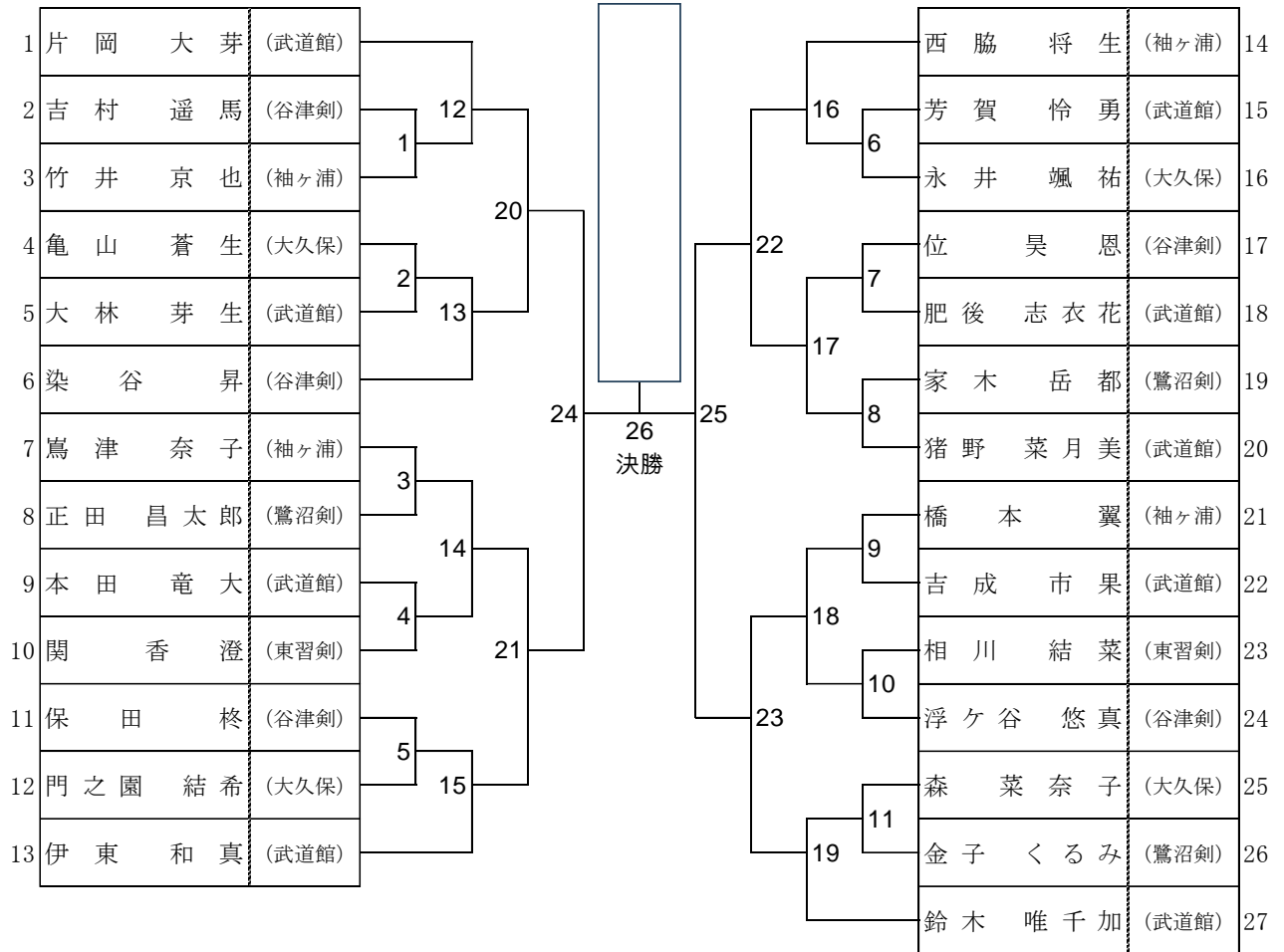

### 【個人戦】壮年の部

<第一試合場>

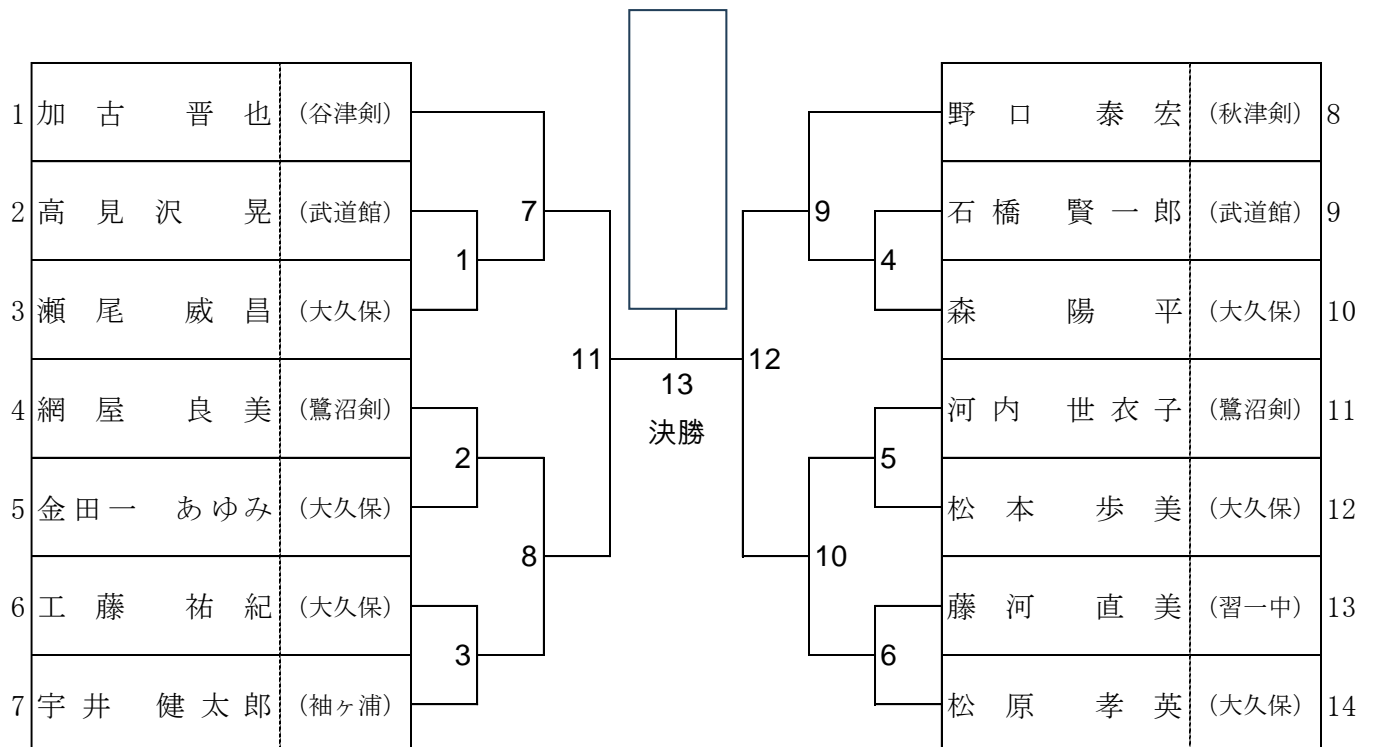

## 【個人戦】中学生男子の部 ＜第二試合場＞

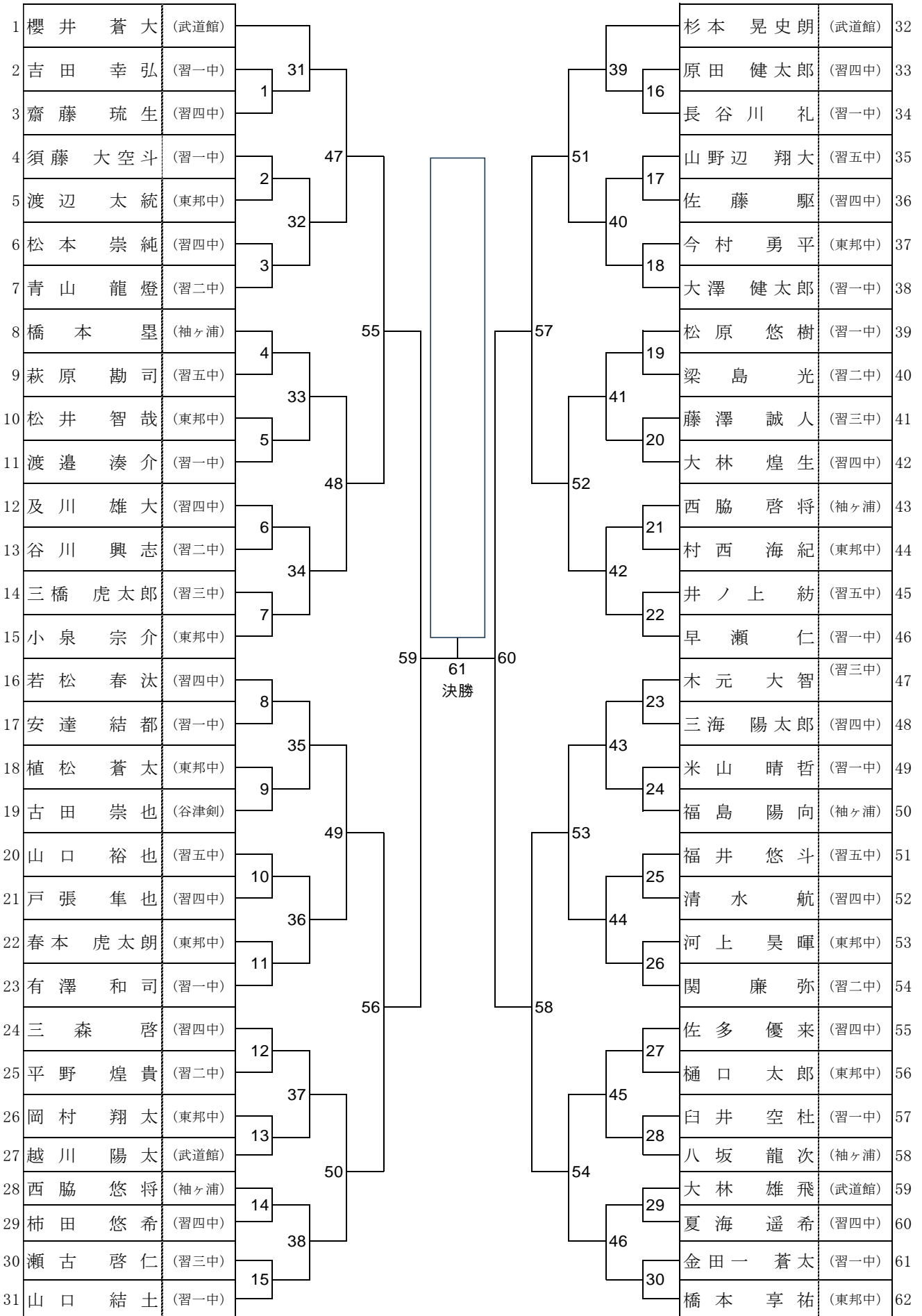





【大会結果】

<団体戦>

	優勝	準優勝	第三位	第三位
小学生 の部				
中学生男子 の部				
中学生女子 の部				

<個人戦>

	優勝	準優勝	第三位	第三位
小学生 低学年の部				
	( )	( )	( )	( )
小学生 高学年の部				
	( )	( )	( )	( )
中学生 男子の部				
	( )	( )	( )	( )
中学生 女子の部				
	( )	( )	( )	( )
壮年の部				
	( )	( )	( )	( )